

РЪКОВОДСТВО ЗА ЕКСПЛОАТАЦИЯ

МОТОРНИ КОСИ CG-260/CG-328/CG-411/CG-430



ВНИМАНИЕ

- Преди да използвате произведената от нас моторна коса, моля прочетете внимателно това ръководство, за да се запознаете с начина на безопасна работа с Вашия уред.
- Съхранявайте ръководството на удобно място.



БЕЗОПАСНОСТТА НА ПЪРВО МЯСТО

Инструкции, съдържащи се в предупрежденията в настоящото ръководство, са обозначени със знака , и се отнасят до важни аспекти, които трябва да бъдат взети под внимание, за да се избегнат евентуални физически травми, и поради тази причина трябва задължително да се запознаете подробно с тях и винаги да ги спазвате.

■ ВИДОВЕ ПРЕДУПРЕЖДЕНИЯ В ТОВА РЪКОВОДСПРЕДУПРЕЖДЕНИЕ

С този знак са обозначени инструкции, които трябва да бъдат спазвани, за да се избегнат инциденти, които могат да доведат до сериозни наранявания или смърт.

ВАЖНО

Този знак обозначава инструкции, които трябва да се спазват, за да се избегнат механични откази, повреди или щети.

ЗАБЕЛЕЖКА

Този знак обозначава съвети или насоки, които са полезни при работа с продукта.

Съдържание

1. РАЗПОЛОЖЕНИЕ НА ЧАСТИТЕ	2
2. ПРЕДУПРЕДИТЕЛНИ ЗНАЦИ ПО МАШИНАТА	3
3. СИМВОЛИ ПО МАШИНАТА	3
4. МЕРКИ ЗА БЕЗОПАСНОСТ	3
5. ПОДГОТОВКА ЗА РАБОТА	7
6. ГОРИВО	8
7. ЕКСПЛОАТАЦИЯ	9
8. ПОДДРЪЖКА	11
9. СПЕЦИФИКАЦИИ.....	13

1. РАЗПОЛОЖЕНИЕ НА ЧАСТИТЕ

1. Горивен резервоар
2. Стартер
3. Въздушен филтър
4. Опора
5. Бутон за двигателя
6. Кожух
7. Кука
8. Ръкохватка
9. Придържаща скоба
10. Лост за газта
11. Жило за газта
12. Тръба
13. Предпазен щит
14. Кожух на редуктора
15. Нож

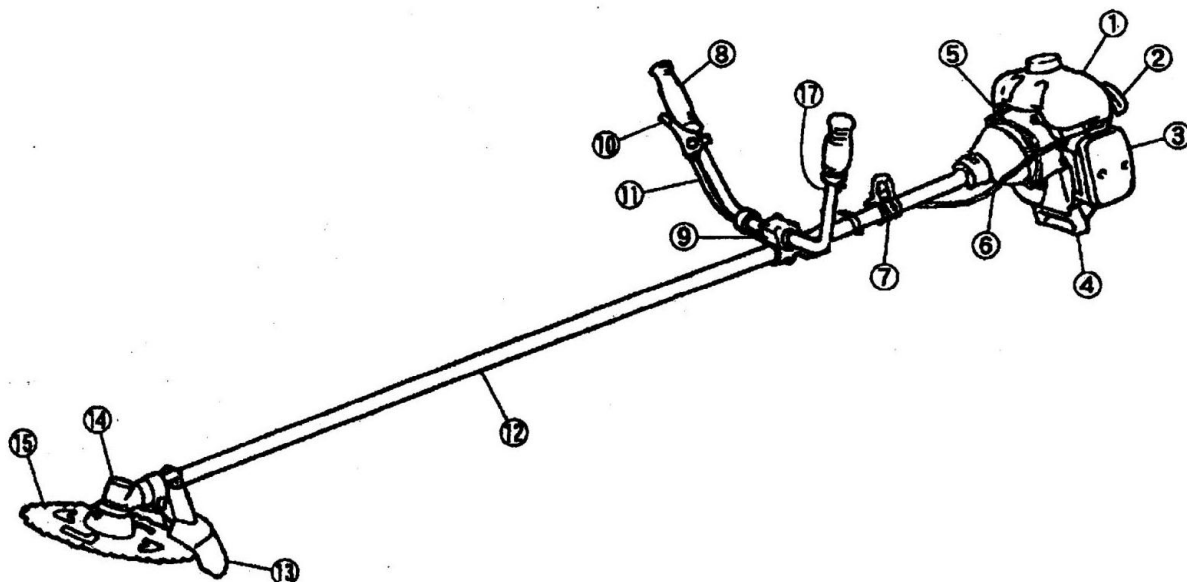

2. ПРЕДУПРЕДИТЕЛНИ ЗНАЦИ ПО МАШИНАТА

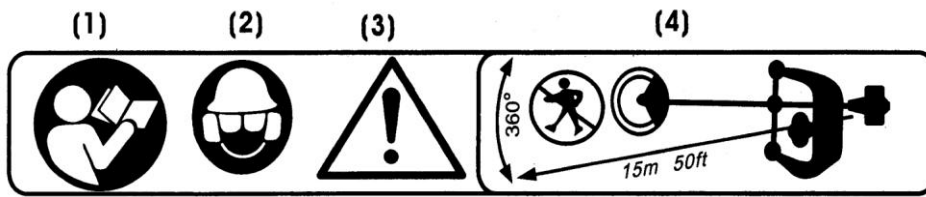

- (1) Прочетете ръководството за потребителя преди да работите с тази машина
- (2) Носете каска, защитни очила и антифони.
- (3) Предупреждение/Внимание.
- (4) Деца, други лица и помощници трябва да се отдалечат на 15 метра от моторната коса.

ВАЖНО

Ако предупредителният знак се отлепи или се замърси и стане нечетлив, трябва да се свържете с търговеца, от когото сте закупили продукта, и да заявите нови етикети и да ги поставите на определеното за целта място.

ПРЕДУПРЕЖДЕНИЕ

Никога не преработвайте конструкцията на Вашата моторна коса.
Не поемаме гаранции за машина, ако използвате преработена моторна коса или ако не спазвате указанията за правилната експлоатация, посочени в това ръководство.

3. СИМВОЛИ ПО МАШИНАТА

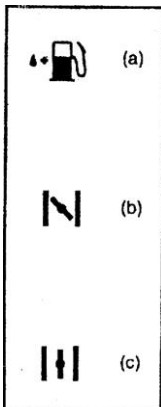

С оглед безопасна експлоатация и поддръжка, символите са щанцовани върху машината.

Моля, спазвайте означенията

(a) Гърловина за наливане на гориво „ГОРИВНА СМЕС“

Местоположение: КАПАЧКА НА РЕЗЕРВОАРА

(b) Посока на затваряне на смукача

Местоположение: КАПАК НА ВЪЗДУШНИЯ ФИЛТЪР

(в) Посока на отваряне на смукача

Местоположение: КАПАК НА ВЪЗДУШНИЯ ФИЛТЪР

4. МЕРКИ ЗА БЕЗОПАСНОСТ

■ ПРЕДИ РАБОТА С МАШИНАТА



Прочетете внимателно това ръководство за потребителя, за да се запознаете с правилния начин на експлоатация на уреда
Продуктът е предназначен за рязане на трева и не трябва да се използва за никакви други цели.



Никога не използвайте моторната коса след употреба на алкохол, при преумора или недоспиване, при замаяност вследствие на приети медикаменти против простуда или по принцип, когато е налице вероятност преценката Ви да бъде нарушена или да не сте способни да работите правилно и безопасно с косата.



Не стартирайте двигателя в затворени помещения. Отработените газове съдържат вреден въглероден окис.



Никога не използвайте моторната коса при обстоятелства като описаните по-долу:

При хлъзгава земна повърхност или когато са налице условия, които правят невъзможно поддържането на стабилна стойка за работа с моторната коса.

През нощта, при гъста мъгла или във всички останали случаи, когато имате ограничена видимост и не можете да видите ясно зоната на работа.

При дъждовни бури, гръмотевици, при силен вятър, или във всички останали случаи, когато атмосферните условия възпрепятстват безопасната работа с продукта.

Когато използвате този продукт за пръв път, преди да започнете същинската работа, трябва да Ви бъде показано как се работи с него от опитен работник.

Недоспиване, преумора или физическо изтощение водят до намалено внимание, а това от своя страна може да причини нещастни случаи или травми. Ограничете продължителността на непрекъснатата работа с моторната коса до периоди от по 30-40 минути, след което направете почивка от 10-20 минути. Също така се опитайте да ограничите общата продължителност на работата в един ден до 2 часа или по-малко. Уверете се, че съхранявате това ръководство на удобно място, за да правите справки с него в случай, че възникнат въпроси.

Винаги се уверявайте, че сте приложили това ръководство, когато продавате, заемате или прехвърляте собствеността на този продукт.

Никога не допускайте деца или лица, които не разбират напълно указанията от това ръководство, да използват моторната коса.

■ ЛИЧНИ ПРЕДПАЗНИ СРЕДСТВА И ОБЛЕКЛО

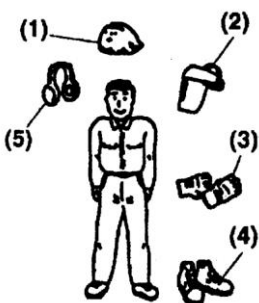

А. Когато използвате моторната коса трябва да носите подходящо облекло и ЛПС, както следва.

- (1) Каска
- (2) Предпазни очила или маска
- (3) Дебели работни ръкавици
- (4) Работни обувки с нехлъзгаща се подметка
- (5) Антифони

Б. Също така трябва да носите със себе си следното.

1. Инструменти и документация към уреда.
2. Достатъчно резервно гориво
3. Резервен нож
4. Принадлежности за обозначаване на зоната на работа (предупредителни ленти, знаци)
5. Свирка (за извикване на помощници или за помощ)
6. Бравичка или трион (за премахване на препятствия)

В. Никога не използвайте моторната коса, ако носите панталони с широки крачоли, сандали или сте боси.

■ ПРЕДУПРЕЖДЕНИЕ ПРИ РАБОТА С ГОРИВО



Двигателят на този продукт е проектиран да работи с горивна смес, която съдържа силно възпламеним бензин. Никога не съхранявайте контейнери с гориво и не допълвайте горивния резервоар на места, в които има котли, печки, огън от огнище, електрически искри, искри от заваряване или друг източник на топлина или пламък, който може да възпламени горивото.

Пушенето по време на работа с моторната коса или при зареждането на горивния резервоар е изключително опасно. Винаги дръжте запалени цигари далеч от моторната коса.

Когато допълвате резервоара, винаги първо спирайте двигателя и огледайте наоколо дали няма искри или открити пламъци преди да пристъпите към зареждане на резервоара.

Ако докато пълните резервоара се разлее гориво, използвайте суха кърпа, за да избършете разлятото количество преди да запалите отново мотора. След като заредите с гориво, завийте стабилно капачката на резервоара и след това отнесете

моторната коса на разстояние 3 м или повече от мястото, на което сте извършили пълненето с гориво, и едва след това стартирайте двигателя.

■ ПРОВЕРКИ ПРЕДИ ЕКСПЛОАТАЦИЯТА НА МОТОРНАТА КОСА

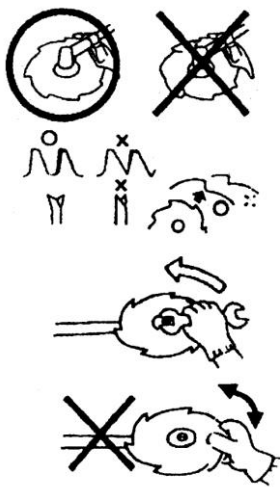

Преди да започнете работа огледайте внимателно терена, или тревата, която трябва да бъде окосена, както и за наличието на препятствия, които могат да попречат на работата, и премахнете тези, които е възможно да бъдат отстранени.

Зоната в периметър от 15 м около лицето, което ще използва косата, трябва да се смята за опасна зона, в която външни лица не трябва да навлизат, докато се работи с моторната коса, и когато е необходимо около тази работна зона трябва да бъде поставяна жълта предупредителна лента или предупредителни знаци. Когато ще работят едновременно две или повече лица, винаги проверявайте кой къде се намира и разстоянието помежду си, за да поддържате достатъчно безопасна дистанция.

Уверете се, че няма разхлабени винтове или болтове, няма течове на гориво, пробиви, вдлъбнатини от удари или други проблеми, които могат да попречат на безопасната работа.

Проверете изключително внимателно дали ножовете са изправни, както и връзките, чрез които ножовете се захващат към моторната коса.

Никога не използвайте ножове, които са огънати, изкривени, напукани, начупени или по тях има някакви други повреди.

Винаги поддържайте ножовете наточени.

Опипайте режещите ръбове, за да установите дали върховете и основите на острието са заточени.

Проверете болта, който придържа ножа, и се уверете, че ножът се върти свободно без необичаен шум.

■ СТАРТИРАНЕ НА ДВИГАТЕЛЯ

1. Огледайте наоколо и се уверете, че в периметър от 15 м. около моторната коса няма препятствия.
2. Поставете корпуса на моторната коса на земята, на равно пространство, и го придържайте стабилно, за да е сигурно, че нито ножът, нито лостът за газта няма да се допрат до препятствия при стартиране на двигателя.
3. Когато стартирате двигателя, поставете лоста за газта на положение за празен ход.
4. След като стартирате двигателя, ако ножът продължи да се върти дори след като лостът за газта е преместен докрай назад, спрете двигателя и проверете жилото за газта и останалите части.

■ МЕРКИ ЗА БЕЗОПАСНОСТ ПРОТИВ ОТСКАЧАНЕ

Когато въртящият се нож се удари в твърд предмет в зоната на работа, може да възникне опасна реакция. Тя се нарича отскачане. В резултат на това операторът може да загуби контрол над уреда, което да доведе до тежки или смъртоносни травми.

Избягвайте отскачане; спазвайте стриктно мерките за безопасност по-долу.

1. Преди да започнете работа почистете зоната на работа и отстранете растителността около препятствията.
2. Когато работите с косата, не я хващайте за други части освен за ръкохватките.
3. Когато работите с косата, никога не отклонявайте погледа си от нея. Ако трябва да погледнете настрана, поставете газта на празен ход.
4. Когато работите с косата, не допускате уредът да се спусне близо до краката Ви и не го повдигайте над нивото на кръста.

■ БЕЛЕЖКИ ЗА ТРАНСПОРТИРАНЕ

1. Уверете се, че сте поставили подходящия щит за ножа.
2. Когато транспортирате с автомобил, застопорете стабилно уреда с помощта на въже. Не го транспортирайте с велосипед или мотоциклет, тъй като това е опасно.
3. Никога не транспортирайте косата по неравни пътища на големи разстояния без първо да източите горивото от резервоара, тъй като могат да възникнат течове.

■ МЕРКИ ЗА БЕЗОПАСНОСТ ПО ВРЕМЕ НА РАБОТА



1. Хванете здраво ръкохватките на моторната коса с двете ръце. Ако се налага да прекъснете работа, поставете газта на празен ход.
2. По време на работа винаги заставайте в стабилно, балансирано положение.
3. Поддържайте оборотите на двигателя на нивото, необходимо за рязането, и никога не ги повишавайте над необходимото.
4. Ако по време на работа в ножа се оплете трева, или ако трябва проверите уреда или да заредите резервоара, винаги първо изключете двигателя.
5. Ако ножът се удари в твърд предмет като например камък, незабавно спрете двигателя и проверете изправността на ножа. Ако по него има повреди, сменете го с нов.
6. Ако някой Ви повика, докато работите, винаги първо изключвайте двигателя преди да се обърнете.
7. Никога не пипайте свещите или кабела на свещите, докато двигателят работи. Това може да причини удар от ток.
8. Никога не пипайте ауспуха, свещта или други метални части, докато двигателят работи или непосредствено след спирането му. Това може да причини тежки изгаряния.
9. След като приключите с косенето в една зона и желаете да продължите в друга, спрете двигателя и изместете уреда така, че ножът да е настрани от тялото.

■ МЕРКИ ЗА БЕЗОПАСНОСТ ПРИ ПОДДРЪЖКАТА

1. Провеждайте редовно дейностите по поддръжката и проверките, описани в това ръководство. Ако дадени части трябва да бъдат сменени или ако трябва да бъде извършена поддръжка или ремонт, които не са описани в това ръководство, моля, свържете се за съдействие с представител на магазина, с най-близкия сервизен представител.
2. В никакъв случай не трябва да разглобявате моторната коса или да променят конструкцията ѝ по какъвто и да било начин. Подобни действия могат да доведат до повреда на косата по време на работа или до неизправната ѝ работа.
3. Винаги изключвайте двигателя преди да извършите дейности по поддръжката или проверки.
4. Когато заточвате, сваляте или поставяте отново ножа, трябва да използвате подходящи инструменти, за да избегнете наранявания.
5. Когато сменяте нож или други части, или когато сменяте маслото или други смазочни течности, винаги се уверявайте, че използвате само препоръчани продукти или продукти, които са одобрени за използване с моторната коса.

5. ПОДГОТОВКА ЗА РАБОТА

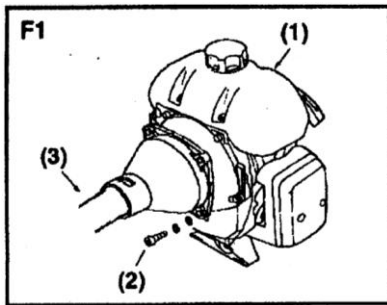

■ ДВИГАТЕЛ И ЗАДВИЖВАЩ МЕХАНИЗЪМ

Подравнете фланеца на задвижващия механизъм с двигателя.

Затегнете болтовете с равномерно усилие.(F1)

- (1) Горивен резервоар
- (2) Болт
- (3) Тръба

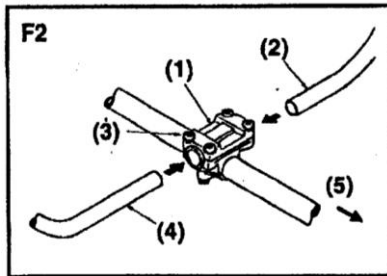

■ РЪКОХВАТКА

Разхлабете 4-те болта на скобата на ръкохватката. (F2)

Поставете дясната ръкохватка (лостът за газта е предварително монтиран) и лявата ръкохватка в скобата и затегнете добре болтовете.(F2)

- (1) Скоба на ръкохватката
- (2) Дясна ръкохватка
- (3) Болт
- (4) Лява ръкохватка
- (5) Страна на двигателя

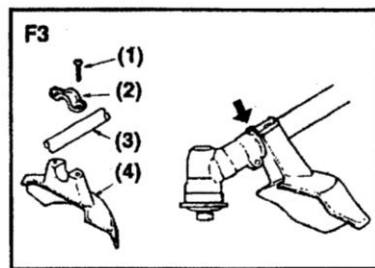

■ ЗАЩИТНО ПРИСПОСОБЛЕНИЕ

Монтирайте щита към редуктора и го застопорете със скобата и 2-та болта (M5*25). (F3)

- (1) Болт
- (2) Скоба
- (3) Тръба
- (4) Щит

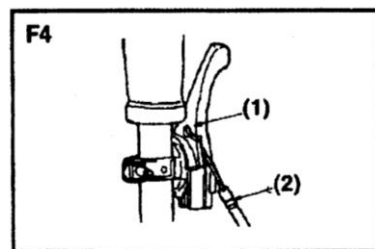

■ ЖИЛО ЗА ГАЗТА ПРЕДУПРЕЖДЕНИЕ

След като монтирате жилото се уверете, че жилото за газта е поставено в лоста за газта, Ако не е, това създава голяма опасност, тъй като двигателят започва да се върти след като освободите лоста.

Поставете края на жилото в отвора на лоста за газта. След това захванете жилото в лоста, както е показано

на илюстрацията.(F4)

Увийте лентата така, че жилото за газта да е фиксирано към ръкохватката

- (1) Отвор
- (2) Жило за газта

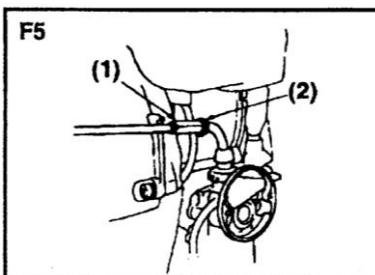

■ РЕГУЛИРАНЕ НА ЖИЛОТО ЗА ГАЗТА

След като освободите лоста за газта, издърпайте жилото за газта. Нормалният свободен ход е 1 или 2 мм, измерено на страната на карбуратора.

Ако свободният ход е по-къс или по-дълъг, свалете капака на въздушния филтър, разхлабете контрагайката и регулирайте свободния ход.(F5)

- (1) Регулиращата гайка
- (2) Контрагайка

■ МОНТИРАНЕ НА МЕТАЛНИЯ НОЖ (F6)

1. Поставете вътрешния държател в редукторния вал и завъртете, за да го фиксирате с включения в комплекта L-образен лост.
2. Поставете ножа върху вътрешния държател, като буквите трябва да сочат към кожуха на редуктора, и напаснете правилно отвора на ножа към издадения щифт на вътрешния държател.
3. Поставете външния държател на редукторния вал, като вдлъбнатата му страна трябва да е към острието.
4. Поставете включения в комплекта капак за болта върху външния държател и го застопорете с болта (навивайте наляво), заедно с пружинната шайба и другата шайба.

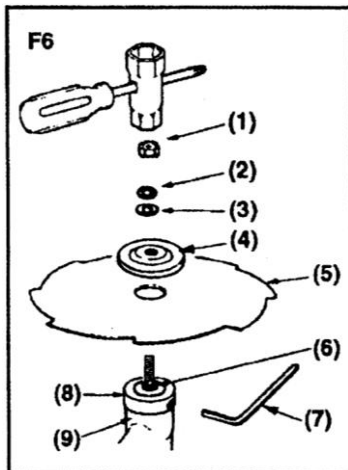

- (1) Гайка
- (2) Пружинна шайба
- (3) Шайба
- (4) Външен държател
- (5) Нож
- (6) Редукторен вал
- (7) Лост
- (8) Вътрешен държател
- (9) Кожух на редуктора

■ ПОСТАВЯНЕ НА ГЛАВАТА С КОРДА (ОПЦИЯ) (F7)

1. Поставете правилно вътрешния и външния държател на редукторния вал.
2. Завийте включения в комплекта болт (M8 лява резба) в редукторния вал и го натегнете с ключ.
3. Навийте кордовата глава върху болта, като законтрите вътрешния държател с L-образния лост и го натегнете на ръка.

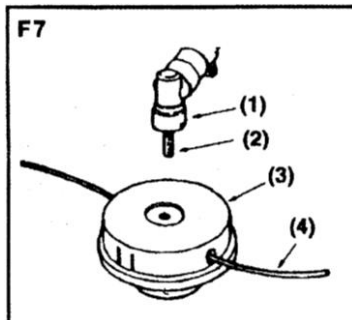

ЗАБЕЛЕЖКА!

Съхранявайте добре болтовете и шайбите за монтиране на ножа, за да не ги загубите.

- (1) Кожух на редуктора
- (2) Болт
- (3) Кордова глава
- (4) Найлонова корда

6. ГОРИВО

ПРЕДУПРЕЖДЕНИЕ



- ❖ Бензинът е силно запалим. Не пушете и не поставяйте пламък или искри в близост до гориво.
- ❖ Почистете разлято гориво преди да стартирате двигателя.
- ❖ Уверете се, че сте спрели двигателя и сте го оставили да се охлади преди да долеете гориво в уреда.
- ❖ В зоната, в която се борави с и съхранява гориво, не трябва да има открит пламък.

ВАЖНО

- ❖ Никога не използвайте масло за 4-тактови двигатели или за 2-тактови с водно охлаждане. Това може да причини зацапване на свещите, запушване на ауспуха или залепване на сегментите.
- ❖ Горивни смеси, които не са били използвани за период от един месец или по-дълго, може да запушат карбуратора или да повредят двигателя. Съхранявайте останали количества гориво в херметически затворен съд, в тъмно и хладно помещение.

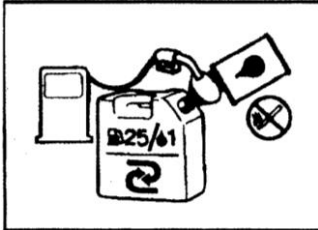

Смесете обикновен бензин (оловен или безоловен, без съдържание на алкохол) и качествено моторно масло за двутактови двигателни с въздушно охлаждане.

**ПРЕПОРЪЧИТЕЛНО СЪОТНОШЕНИЕ НА СМЕСВАНЕ
БЕНЗИН 25: МАСЛО 1**

7. ЕКСПЛОАТАЦИЯ

■ СТАРТИРАНЕ НА ДВИГАТЕЛЯ ПРЕДУПРЕЖДЕНИЕ

- ❖ Преди да стартирате двигателя проверете целия уред за наличие на хлабави връзки или течове на гориво, както и дали режещият инструмент е монтиран и захванат стабилно.

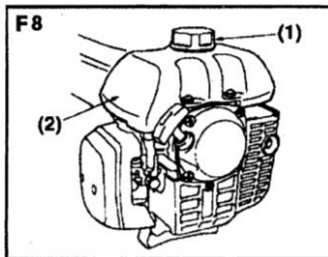

- ❖ Поставете уреда на равна, стабилна повърхност. Около режещата глава не трябва да има предмети.

1. Проверете дали е затегната капачката на горивния резервоар.(F8)

- (1) Капачка
- (2) Горивен резервоар

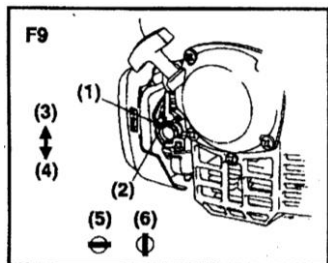

1. Отворете крана на горивния резервоар.(F9)
2. Преместете лоста на смукача на затворено положение.(F9)

- (1) Лост на смукача
- (2) Кран за горивото
- (3) Затворено
- (4) Отворено
- (5) Затворено
- (6) Отворено

ЗАБЕЛЕЖКА

Когато стартирате повторно двигателя непосредствено след като сте го изключили, преместете лоста на смукача в отворено положение.

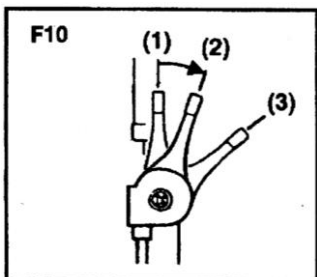

4. Поставете лоста за газта в положение за стартиране.(F10)

- (1) Празен ход
- (2) Стартиране (1/3~1/2 отворено)
- (3) Пълна мощност

ЗАБЕЛЕЖКА

Когато стартирате повторно двигателя непосредствено след като сте го изключили, преместете лоста за газта в положение на празен ход.

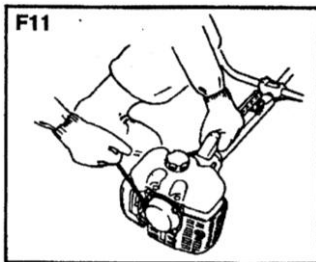

5. Като придържате стабилно уреда, издърпайте рязко стартерното въже. (F11)
6. След като двигателят стартира, отворете постепенно смукача.
7. Оставете двигателят да работи за 2 до 3 минути, за да загрее.

■ СПИРАНЕ НА ДВИГАТЕЛЯ

1. Върнете лоста за газта в положение на празен ход.
2. Натиснете бутона на двигателя.

■ ПОСТАВЯНЕ НА КОЛАНИТЕ (F12)

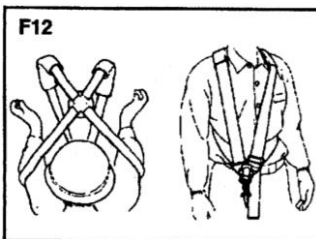

1. Поставете включените в комплекта колани.(F12)
2. Включете двигателя, върнете лоста за газта до положението за най-ниски обороти и поставете куката на самара към куката на машината.
3. Регулирайте дължината на самара, така че ножът да бъде успореден на земната повърхност по време на работа. За да се избегне провисването по време на работа, оберете от токмата излишната дължина на колана.

■ РЯЗАНЕ



ИЗПОЛЗВАНЕ НА МЕТАЛЕН НОЖ

- ❖ Винаги режете, като водите главата отдясно наляво.
- ❖ Металният нож реже най-добре в точката, намираща се на до 1/3 от върха. Използвайте тази зона на рязане на храсти, гъсти и дебели плевели. За косене на млада трева можете да използвате областта на до 2/3 от върха на ножа.
- ❖ Регулирайте оборотите на двигателя според материала, който ще отрязвате. Косете млада трева на средни обороти, а храсти или гъсти и дебели плевели - на високи обороти.

- (1) За клони и дървета
- (2) За трева и плевели
- (3) Посока на косене
- (4) Посока на въртене

ВАЖНО

При работата на ниски обороти има по-голяма вероятност от оплитането на трева, плевели или клони в ножа, а също така способства и за по-бързо износване на вала и съединителя.

ИЗПОЛЗВАНЕ НА КОРДОВА ГЛАВА

- ❖ Кордовата глава консумира голяма мощност. Моля, имайте предвид, че оборотите на двигателя по време на работа трябва да бъдат с 50% по-високи, отколкото са при работа с металния нож.
- ❖ Кордовата глава коси трева, използвайки силата на въртене на кордата. Ако се опитате да отрежете трева с цялата дължина на кордата с едно движение, оборотите се забавят поради съпротивлението и няма да можете да отрежете добре. При голямо съпротивление, отдръпнете кордовата глава от тревата, увеличете оборотите и след това отрежете малко количество трева с едно движение.
- ❖ Ако се опитате да косите трева, движейки косата в обратна посока (отляво надясно), окосени парчета трева ще падат настрани от тялото. Можете да избегнете изцапване на облеклото.

8. ПОДДРЪЖКА

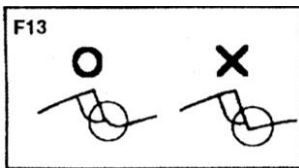

■ НОЖ

- ❖ Заточвайте всяко режещо острие и се уверете, че ъгълът в основата е заоблен.(F13)
- ❖ Не охлаждайте ножа с вода, ако използвате точило. Това може да напука ножа.

СЛЕД 25 ЧАСА РАБОТА

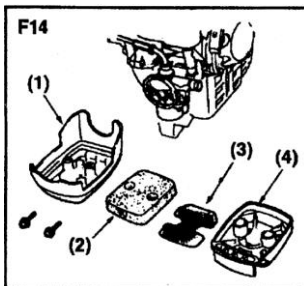

■ ВЪЗДУШЕН ФИЛТЪР

Проверявайте и почиствайте филтърният елемент в топла сапунена вода, според необходимостта. Изсушете го напълно преди да го монтирате. Ако елементът е повреден или свит, сменете го с нов. (F14)

- (1) Капак
- (2) Елемент
- (3) Мрежа
- (4) Корпус

ВАЖНО

Запушен въздушен филтър може да повиши разхода на гориво, като същевременно намали мощността на двигателя.

Експлоатацията на моторната коса без въздушен филтър или с деформиран филтърен елемент бързо ще повреди мотора.

■ ГОРИВЕН ФИЛТЪР

Извадете филтъра от гърловината с помощта на малка телена кука. Разкачете филтърният блок от тръбата за гориво и откачете задръжката, за да го разглобите. Почистете компонентите с бензин.

ВАЖНО

Запушен горивен филтър може да причини влошено ускоряване на двигателя.

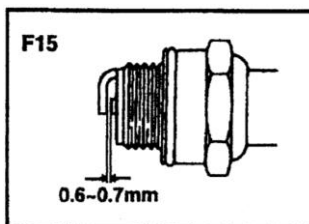

■ ЗАПАЛИТЕЛНА СВЕЩ

Свалете и проверете свещта, и почистете електродите според необходимостта, като използвате четка.

Междueleктродното разстояние трябва да се регулира на 0.6~0.7mm.(F15)

■ ВЪЗДУХОЗАБОРНИК НА ВЪЗДУШНОТО ОХЛАЖДАНЕ

- ❖ Проверете състоянието на въздухозаборника на въздушното охлаждане и зоната около ребрата на цилиндъра, отстранете замърсявания, залепнали по моторната коса.

ВАЖНО

- ❖ Имайте предвид, че ако не извършите тези процедури, ауспухът ще прегрее, което от своя страна може да доведе до запалването на моторната коса.

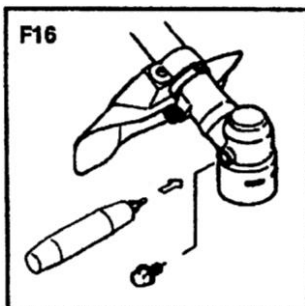

КОЖУХ НА РЕДУКТОРА

Нанасяйте универсална смазка на всеки 25 часа работа. Свалете старите държатели на косата, за да е възможно отстраняването на старата смазка. (F16)

СЛЕД 100 ЧАСА РАБОТА

■ АУСПУХ

1. Свалете ауспуха, поставете отвертка в отвора и отстранете натрупванията на сажди. Избършете и натрупвания на сажди от отвора на ауспуха.
2. **Натегнете всички винтове, болтове и фитинги.**
3. Проверете за течове на масло или смазка между фриktionната накладка и барабана, и ако има такива – избършете ги, като използвате безоловен бензин, несъдържащ масло.
4. Свалете поплавъка на карбуратора и почистете вътрешността му.

■ РЕГУЛИРАНЕ НА КАРБУРАТОРА

ВАЖНО

Неправилно регулиране може да повреди уреда Ви. Ако двигателят не работи добре след като сте извършили регулиране на карбуратора, моля свържете се с магазина, откъдето сте закупили продукта.

■ РЕГУЛИРАЩ ВИНТ ЗА ПРАЗЕН ХОД (F17)

Представлява винт за регулировка на оборотите на двигателя, когато лостът за газта се постави на положение на най-ниски обороти. Ако завъртите надясно (по посока на часовниковата стрелка) - оборотите се увеличават, а наляво (обратно на часовниковата стрелка) - оборотите намаляват. В случай че ножът продължи да се върти или двигателят спре, когато върнете лоста за газта докрай в изходно положение, то трябва да извършите повторно регулиране.

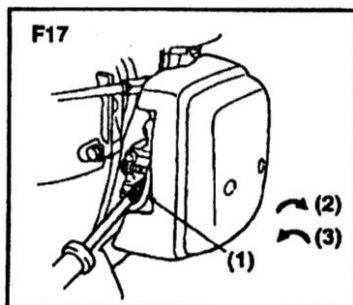

- (1) **Регулиращ винт за празен ход**
 (2) **Високи**
 (3) **Ниски**

ПОДДРЪЖКА ПРЕДИ СЪХРАНЕНИЕ

1. Избършете замърсяванията по машината, проверете всички части за повреди и хлабавини. Ако установите неизправности, отстранете ги преди следващото използване.
2. Източете горивото от резервоара и разхлабете пробката на поплавъка, за да източите горивото, стартирайте двигателя и го оставете да работи, докато спре сам.
3. Свалете свещта и нанесете 1~2 см³ масло за двутактови двигатели в двигателя. Дръпнете стартерното въже 2-3 пъти, поставете обратно свещта, спрете го в свито положение.
4. Нанесете антикорозионна смазка по металните части, като например жилото за газта, поставете щита на ножа и съхранявайте на закрито, за да избегнете влага.

9. СПЕЦИФИКАЦИИ

Наименования/вид Спецификация		Моторни коси				
		CG-260	CG-328	CG-411	CG-430	
Вид ръкохватка		За две ръце	За две ръце	За две ръце	За две ръце	
Метод за предаване на мощността		Автоматичен центробежен съединител, винтово зъбно колело				
Използван режещ инструмент		3-зъбен, 4-зъбен, 8-зъбен вож, нож за бамбук, циркулярен диск, нож за накълцване, найлонова корда				
Двигател	Производител	Китай				
	Тип	Едноцилиндров, с въздушно охлаждане, двутактов, бензинов двигател				
	Обем на двигателя (cc)	26	32.6	40.2	43	
	Карбуратор	Диафрагма	Поплавък		Диафрагма	
	Метод на стартиране	Стартерно въже				
	Метод на спиране	Накъсо първичната верига на запалването				
	Използвано гориво	Смес на смазочно масло и бензин (съотношение на смесване 25:1)				
	Използвано смазочно масло	Масло за двутактови двигатели				
	Вместимост на горивния резервоар (L)	0.6	1.0	1.0	1.1	

ЗАБЕЛЕЖКА: Настоящото ръководство е предназначено за горепосочените машини. Ако има малки различия, основната машина определя спецификацията на технологията и експлоатацията.